



**DANISH FORMAT 540x300mm**  
**REFERENCE : DANISH 264v2**

Tray with no feet / **Plaques sans pied**  
No Nestable / **Non emboîtable**

**TRAY CHARACTERISTICS / DONNEES PLAQUES**

Number of cells / <i>Nombre d'alvéoles</i>	264 (22x12)
Length / <i>Longueur</i>	539 mm
Width / <i>Largeur</i>	298 mm
Height / <i>Hauteur</i>	245 mm
Plant density / <i>Densité de plants</i>	1629 / m <sup>2</sup>
Weight / <i>Poids</i>	0,72 kg

**CELL CHARACTERISTICS / DONNEES ALVEOLES**

Dimensions (top) / <i>Dimensions (haut)</i>	20,5x20,5 mm
Dimensions (bottom) / <i>Dimensions (bas)</i>	13,3x13,3 mm
Depth / <i>Profondeur</i>	22,9 mm
Drainage hole / <i>Trou de drainage Ø</i>	8,1 mm
Volume / <i>Volume</i>	6,1 cc / cm <sup>3</sup>

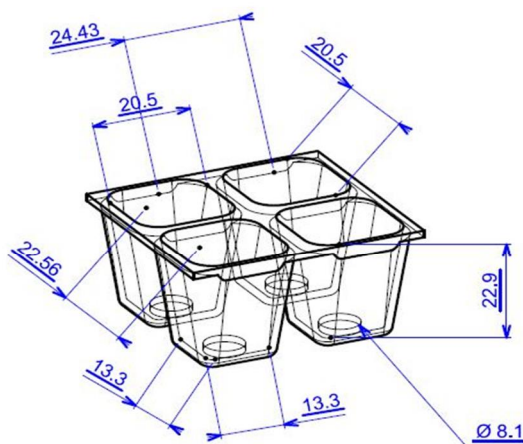

**SUITABLE FOR THE PLANT PROPAGATION OF:**  
Ornamental plants, cut flowers, flowerbeds and aromatic plants  
; cabbages, tomatoes ; strawberry plants (for pricking out in pots)

**CONVIENT POUR LA CULTURE DE SEMIS DE:**  
Plantes ornementales, fleurs coupées, plantes à massif et  
plantes aromatiques ; choux, tomates ; plants de fraises (pour  
repiquage en pots)

**PACKING / CONDITIONNEMENT**

Standard pallet / *Palette standard (90x110x250cm)*  
Quantity per pallet (units) / *Quantité par palette (unités)*  
564

Small pallet / *Palette Messagerie (90x110x205cm)\**  
Quantity per pallet (units) / *Quantité par palette (unités)*  
456

**SHIPPING / LIVRAISON**

Truck / *Camion*  
30 PAL

Container / *Conteneur 40'HC*  
26 PAL

Container / *Conteneur 20'dry*  
12 PAL\*

**OPTIONS (extra-cost) / OPTIONS (surcoût)**

Colour / *Couleur*  
White by default / *Blanc par défaut*

Engraving / *Gravure*  
SPID by default / *SPID par défaut*

Push up plate / *Plaque de démoulage*  
None / *Non disponible*

**MATERIAL / MATERIAU**

Polypropylene



**MANUFACTURED IN / FABRIQUE EN**

France - CEE



\*Nota : the information contained in this document is given as an indication and shall not be construed in any way as formal commitment or warranty on our part. Please contact us for further information.  
\*Note: Les informations contenues dans ce document sont fournies à titre indicatif et ne représentent en aucune façon un engagement formel une garantie de notre part. Merci de nous consulter pour davantage d'information.